

AILORIA

MASCULIN

BEDIENUNGSANLEITUNG
Elektrischer Rasierer

USER MANUAL
Electric shaver

MANUEL D'UTILISATION
Rasoir électrique

MANUALE D'USO
Rasoio elettrico

BEDIENUNGSANLEITUNG

Masculin Elektrischer Raierer

Sicherheitshinweise

Bitte beachten Sie folgende Hinweise vor der Inbetriebnahme des Gerätes:

- Laden Sie das Gerät mit dem beige-fügten USB-Ladekabel und USB-Ladeadapter oder schließen Sie das Ladekabel alternativ an eine USB-Schnittstelle (PC, Notebook) an.
- Sie können den Rasierer unter fließendem Wasser reinigen. Entfernen Sie dafür das Gerät vom Stromnetz! Tauchen Sie das Gerät dabei nicht unter Wasser.
- Der Rasierer ist nicht für den Gebrauch unter Wasser geeignet.
- Bewahren Sie das Produkt an einem trockenen Platz auf und setzen sie es keinen Temperaturen unter 5°C und über 35°C aus.
- Benutzen Sie den Rasierer nicht, wenn er beschädigt ist.
- Dieses Gerät kann von Kindern ab 8 Jahren und Personen mit verringerten physischen, sensorischen oder psychischen Fähigkeiten oder Mangel an Erfahrung und Kenntnis verwendet werden, wenn sie bei der Verwendung beaufsichtigt werden oder Anweisung zum sicheren Gebrauch des Geräts erhalten und die Gefahren verstanden haben.

Funktionen

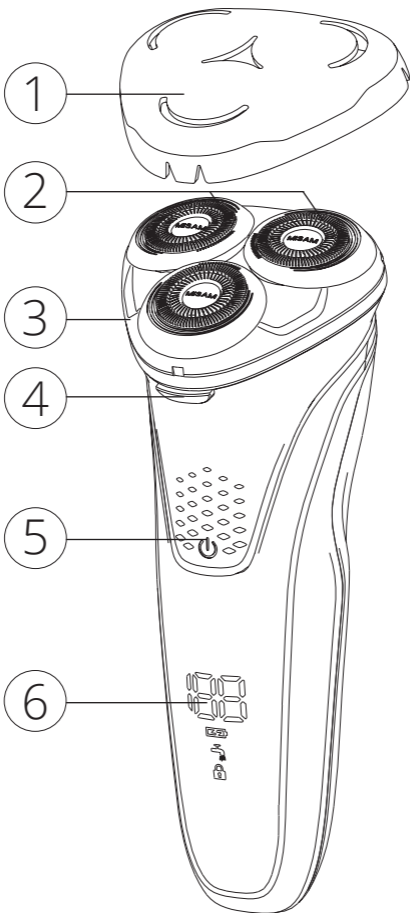

1. Schutzhülle
2. Rasierköpfe
3. Rasierkopf-Platte
4. Entriegelungsknopf
5. Ein/Aus-Taste
6. Anzeige

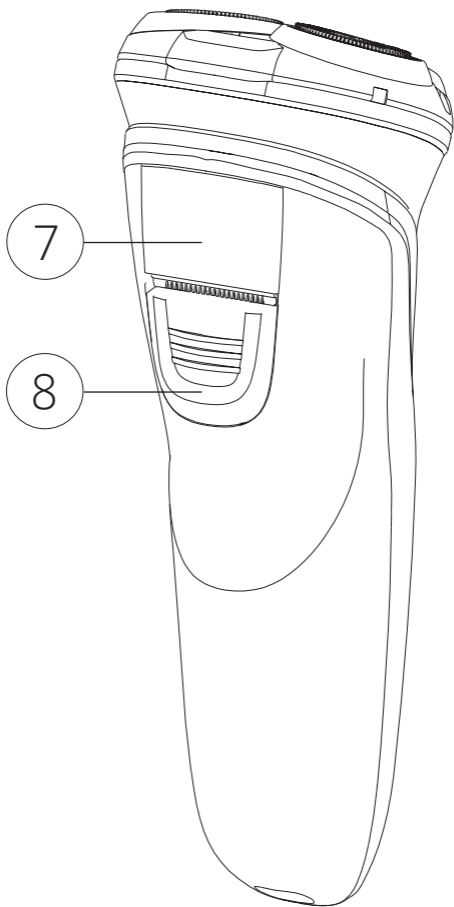

- 7. Trimmer
- 8. Trimmer-Entriegelung

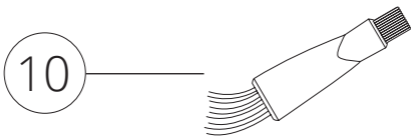
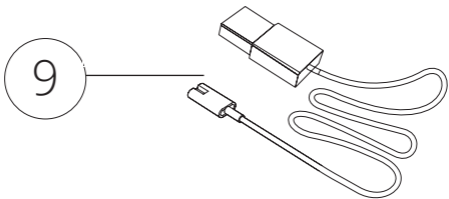

- 9. USB-Ladekabel
- 10. Reinigungsbürste
- 11. Anleitung

Aufladen

Vor der ersten Nutzung muss der Rasierer aufgeladen werden. Die Anzeige (6) zeigt den Ladestatus des Akkus an. Ist der Akku fast leer, wird dies durch einen Ton signalisiert. Zum Aufladen verbinden Sie das Gerät mit dem Stromnetz. Dazu verwenden Sie das mitgelieferte USB-Ladekabel und verbinden dieses mit dem USB-Ladeadapter. Alternativ kann auch jeder USB-Slot verwendet werden, der an die Stromversorgung angeschlossen ist.

Rasieren

Um die Rasur zu starten, drücken Sie den Ein/Aus-Knopf (5), der sich an der Vorderseite des Rasierers befindet. Ziehen Sie den Rasierer langsam und gleichmäßig über die zu rasierenden Stellen. Um längere Haare zu trimmen, können Sie den Trimmer (7) mit einem kurzen Druck auf die Trimmer-Entriegelung (8) aktivieren.

Reisesperre

Halten Sie den Ein/Aus-Knopf (5) 3 Sekunden lang gedrückt, um die Reisesperre zu aktivieren. Ein Signalton bestätigt die erfolgreiche Sperrung. Das Schloss-Symbol auf der Anzeige (6) erscheint. Wiederholen Sie den Vorgang, um die Sperrung aufzuheben.

Anzeige

Die Zahl im Display zeigt an, wie viel Zeit noch für die Rasur verbleibt, bevor das Gerät aufgeladen werden muss. Ein kleines Stecker-Symbol erscheint, wenn eine Aufladung bald nötig ist. Das Symbol des Wasserhahns dient als Erinnerung zum regelmäßigen Waschen des Gerätes. Wird das Symbol eingeblendet, ertönt ein kur-

zer Ton.

Reinigung & Wartung

Schalten Sie den Rasierer aus und trennen Sie ihn vor der Reinigung von der Stromversorgung! Entriegeln Sie die Rasiererkopf-Platte (3) mit dem Entriegelungsknopf (4) und klappen Sie diese nach oben. Nun können Sie das Innere der Rasierköpfe mit Wasser reinigen.

Um die Klingen von Haaren und Schmutz zu befreien, drehen Sie die Rasierköpfe im Uhrzeigersinn unter leichtem Ziehen langsam heraus. Nun können die Klingen mit der Bürste (10) gereinigt werden. Überprüfen Sie nach der Reinigung ob alle Rasierköpfe wieder fest im Gehäuse sitzen.

Häufig gestellte Fragen/ Problemlösungen

Problem	Ursache	Lösung
Unzureichende Rasur	Klingen wurden beschädigt oder abgenutzt	Ersetzen Sie die Klingen mit neuen Rasierköpfen.
	Verschmutzte Rasierköpfe	Reinigen Sie die Rasierköpfe gründlich.
	Geringes Elektrizitätslevel des Akkus	Laden Sie den Akku per Ladekabel auf.
Keine Funktion nach dem Anschalten	Der Akku ist leer	Laden Sie den Akku auf.
	Defekter Schalter	Wenden Sie sich an unseren Kundenservice
LED-Display funktioniert nicht	Display oder Platine kaputt	Wenden Sie sich an unseren Kundenservice
Rasierer lädt nicht	Der Rasierer oder Adapter ist kaputt	Wenden Sie sich an unseren Kundenservice

Entsorgung

Das Produkt darf nicht mit dem normalen Hausmüll entsorgt werden. Befolgen Sie die örtlichen Bestimmungen zur getrennten Entsorgung von elektrischen und elektronischen Produkten. Eine ordnungsgemäße Entsorgung hilft, negative Auswirkungen auf Umwelt und Gesundheit zu vermeiden.

Hersteller

VEHNS GROUP GmbH
Theatinerstraße 40-42
80333 München
Deutschland

www.vehnsgroup.com
www.ailoria.com

Kundenservice

service@vehnsgroup.com

MADE IN CHINA



Änderungen und Irrtümer vorbehalten.

Der Hersteller übernimmt keine Haftung für Schäden, die durch fehlerhafte, unsachgemäße oder unvereinbare Verwendung des Produkts entstehen.

© VEHNS GROUP GmbH
Version 1.0 – 10/2020

USER MANUAL

Electric shaver

Safety Instructions

Please read the following instructions before using the device:

- Charge the unit with the supplied USB charging cable and USB charging adapter or alternatively connect the charging cable to a USB interface (PC, notebook). Do not disconnect the charging cable from the power supply during the charging process.
- You can clean the shaver under running water. To do this, disconnect the device from the power supply! Do not immerse the device under water.
- The shaver is not suitable for use under water.
- Store the product in a dry place and do not expose it to temperatures below 5°C and above 35°C.
- Do not use the razor if it is damaged.
- This appliance may be used by children over 8 years of age and persons with reduced physical, sensory or mental abilities or lack of experience and knowledge if they are supervised during use or have received instructions for the safe use of the appliance and have understood the risks

Functions

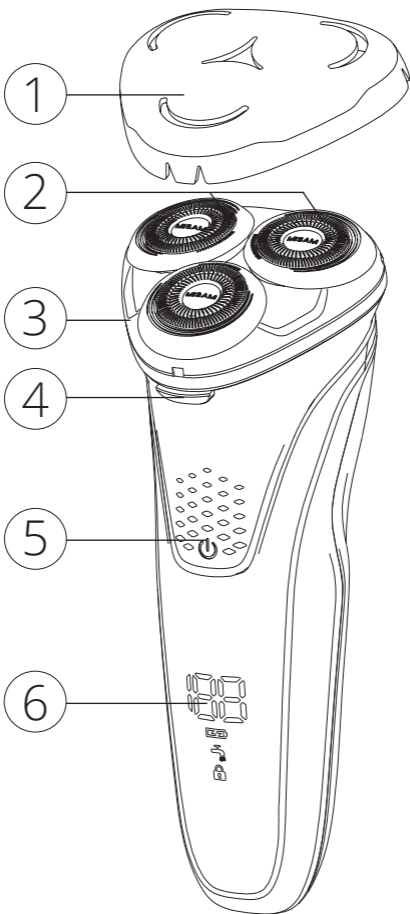

1. Protective cover
2. Shaving heads
3. Razor head plate
4. Release button
5. On/Off button
6. Display

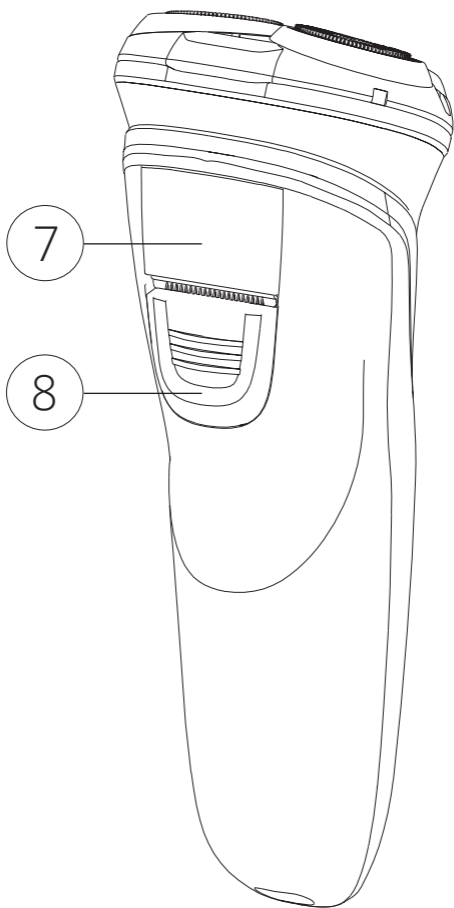

- 7. Trimmer
- 8. Trimmer release

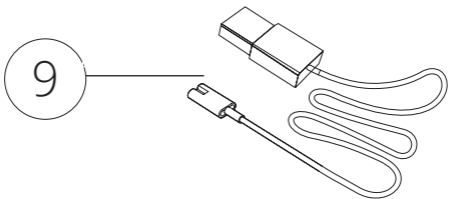

- 9. USB charging cable
- 10. Cleaning brush
- 11. Instructions

Charging

The shaver must be charged before first use. The display (6) shows the charging status of the battery. If the battery is almost empty, this is signalled by a tone. To recharge the battery, connect the machine to the mains supply. Use the USB charging cable supplied and connect it to the USB charging adapter. Alternatively, any USB slot connected to the power supply can be used.

Shaving

To start shaving, press the power button (5) located on the front of the shaver. Pull the razor slowly and smoothly over the areas to be shaved. To trim longer hair you can activate the trimmer (7) by briefly pressing the trimmer release (8).

Travel lock

Press and hold the on/off button (5) for 3 seconds to activate the travel lock. An acoustic signal confirms that the lock has been successfully activated. The lock symbol appears on the display (6). Repeat the procedure to unlock the travel lock.

Display

The number in the display shows how much time remains for shaving before the unit needs charging. A small plug symbol appears when charging is soon required. The tap symbol serves as a reminder to wash the device regularly. When the symbol is displayed, a short tone is heard.

Cleaning & Maintenance

Switch off the shaver and disconnect it from the power supply before cleaning! Unlock the razor head plate (3) with the release button (4) and flip it up. Now you can clean the inside of the razor heads with water.

To remove hair and dirt from the blades, slowly turn the razor heads clockwise while gently pulling them out. The blades can now be cleaned with the brush (10). After cleaning, check that all razor heads are firmly seated in the housing again.

Frequently asked questions/ problem solutions

Problem	Cause	Solution
Insufficient Shaving	Blades have been damaged or worn	Replace the blades with new razor heads
	Dirty shaving heads	Clean the razor heads thoroughly
	Low battery electricity level	Charge the battery with the charging cable
No function after switching on	The battery is empty	Charge the battery
	Defective switch	Contact our customer service
LED display does not work	Display or circuit board broken	Contact our customer service
Shaver does not charge	The shaver or adapter is broken	Contact our customer service

Disposal

The product must not be disposed of with normal household waste. Follow the local regulations for the separate disposal of electrical and electronic products. Proper disposal will help prevent negative effects on the environment and health.

Manufacturer

VEHNS GROUP GmbH
Theatinerstraße 40-42
80333 Munich
Germany

www.vehnsgroup.com
www.ailoria.com

Customer service

service@vehnsgroup.com

MADE IN CHINA



Changes and errors excepted.

The manufacturer accepts no liability for damage resulting from incorrect, improper or incompatible use of the product.

© VEHNS GROUP GmbH

Version 1.0 – 10/2020

MANUEL D'UTILISATION

Rasoir électrique

Consignes de sécurité

Veuillez respecter les instructions suivantes avant de mettre l'appareil en service:

- Chargez l'appareil avec le câble USB et l'adaptateur USB fournis ou bien connectez le câble à une interface USB (PC, ordinateur portable).
- Vous pouvez nettoyer le rasoir sous l'eau courante. Pour ce faire, débranchez l'appareil de l'alimentation électrique ! Ne pas immerger l'appareil sous l'eau.
- Le rasoir n'est pas adapté à une utilisation sous l'eau.
- Conservez l'appareil dans un endroit sec et ne l'exposez pas à des températures inférieures à 5°C et supérieures à 35°C.
- N'utilisez pas le rasoir s'il est endommagé.
- Ce produit peut être utilisé par des enfants de plus de 8 ans et par des personnes ayant des capacités physiques, sensorielles ou mentales réduites ou manquant d'expérience et de connaissances si elles sont supervisées pendant l'utilisation ou si elles ont reçu des instructions pour une utilisation sûre du produit et ont compris les dangers.

Utilisation

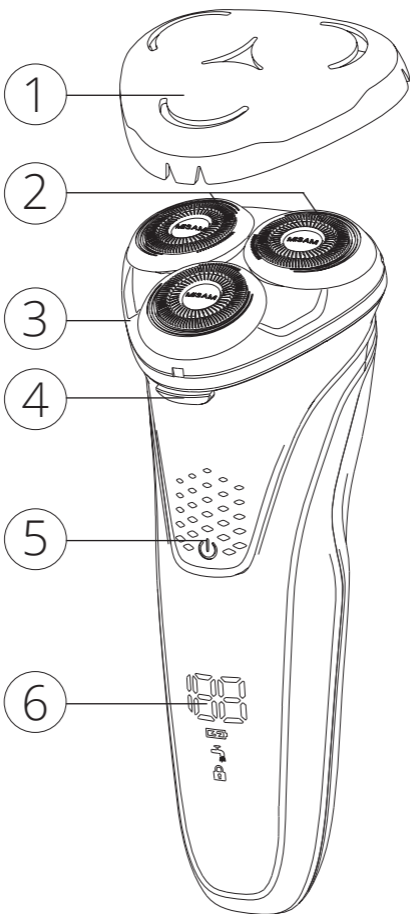

1. Couverture de protection
2. Têtes de rasoir
3. Plaque de tête de rasoir
4. Bouton de déverrouillage
5. Bouton marche/arrêt
6. Écran

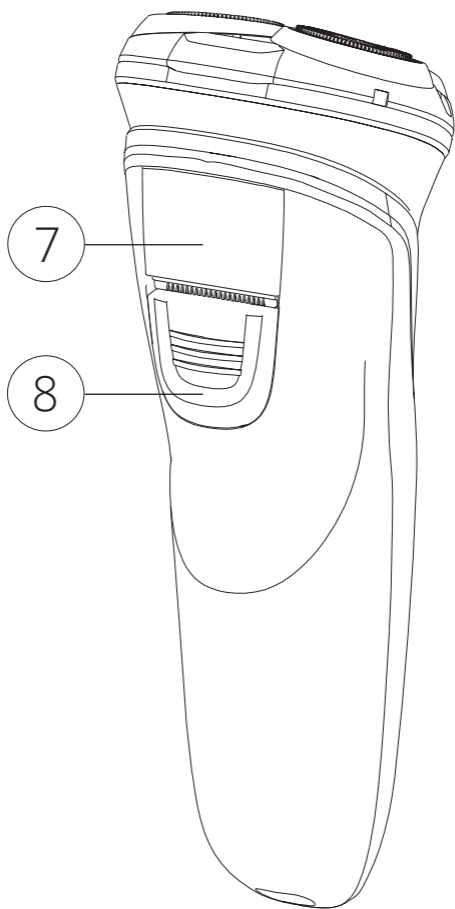

- 7. Tondeuse
- 8. Déblocage de la tondeuse

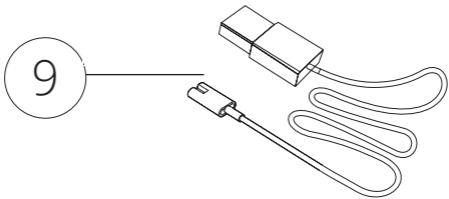

- 9. Câble USB
- 10. Brosse de nettoyage
- 11. Manuel d'utilisation

Charger la batterie

Le rasoir doit être chargé avant la première utilisation. L'écran (6) indique l'état de charge de la batterie. Si la batterie est presque vide, cela est signalé par un signal sonore. Pour recharger l'appareil, il faut le brancher sur le réseau électrique. Utilisez le câble de chargement USB fourni et branchez-le à l'adaptateur USB. Il est également possible d'utiliser n'importe quel port USB connecté à l'alimentation électrique.

Utiliser le rasoir

Pour commencer à vous raser, appuyez sur le bouton marche/arrêt (5) situé à l'avant du rasoir. Passez le rasoir lentement et en douceur sur les zones à raser. Pour couper les poils longs, vous pouvez activer la tondeuse (7) en appuyant brièvement sur le déclencheur de la tondeuse (8).

Verrouillage

Appuyez sur le bouton marche/arrêt (5) pendant 3 secondes pour activer le verrouillage. Un signal sonore confirme le verrouillage activé. Le symbole de la serrure apparaît sur l'écran (6). Répétez la procédure pour déverrouiller le rasoir.

Affichage

Le chiffre affiché indique le temps restant pour le rasage avant que l'appareil ne doive être rechargé. Un petit symbole de prise apparaît lorsque la charge est bientôt nécessaire. Le symbole du robinet sert à rappeler qu'il faut laver l'appareil régulièrement. Lorsque le symbole apparaît, un court bip se fait entendre.

Nettoyage et entretien

Éteignez le rasoir et débranchez-le avant de le nettoyer ! Déverrouillez la plaque de tête de rasoir (3) à l'aide du bouton de déverrouillage (4) et retournez-la. Maintenant, vous pouvez nettoyer l'intérieur des têtes de rasoir avec de l'eau.

Pour enlever les poils et la saleté des lames, tournez lentement les têtes de rasoir dans le sens des aiguilles d'une montre tout en les tirant doucement. Les lames peuvent maintenant être nettoyées avec la brosse (10). Après le nettoyage, vérifiez que toutes les têtes de rasoir sont bien replacées dans le boîtier.

Questions fréquemment posées / solutions aux éventuels problèmes

Problème	Cause	Solution
Rasage insuffisant	Les lames sont endommagées ou usées	Remplacez les lames avec des têtes de rasoir neuves.
	Les têtes de rasage sont sales	Nettoyez soigneusement les têtes de rasage.
	Faible niveau de la batterie	Chargez la batterie à l'aide du câble de chargement.
Le rasoir ne fonctionne pas après la mise en marche	La batterie est vide	Rechargez la batterie.
	Interrupteur défectueux	Contactez notre service client.
L'affichage LED ne fonctionne pas	Affichage ou circuit imprimé défectueux	Contactez notre service client.
Le rasoir ne se charge pas	Le rasoir ou l'adaptateur est en panne	Contactez notre service client.

Recyclage et traitement des déchets

Le produit ne doit pas être jeté avec les déchets ménagers habituels.

Respectez les réglementations locales pour le traitement séparé des produits électriques et électroniques.

Un tri approprié des déchets permettra d'éviter des effets négatifs sur l'environnement et la santé.

Fabricant

VEHNS GROUP GmbH
Theatinerstraße 40-42
80333 Munich
Allemagne

www.vehnsgroup.com
www.ailoria.com

Service client

service@vehnsgroup.com

MADE IN CHINA



Sous réserve de modifications et d'erreurs.

Le fabricant décline toute responsabilité pour les dommages résultant d'une utilisation incorrecte, impropre ou incompatible du produit.

© VEHNS GROUP GmbH
Version 1.0 – 10/2020

MANUALE D'USO

Rasoio elettrico

Istruzioni di sicurezza

Prima di mettere in funzione l'apparecchio, osservare le seguenti istruzioni:

- Caricare l'apparecchio con il cavo di ricarica USB e l'adattatore di ricarica USB forniti in dotazione o in alternativa collegare il cavo di ricarica ad un'interfaccia USB (PC, notebook). Non scollegare il cavo di carica dall'alimentazione durante il processo di carica.
- È possibile pulire il rasoio sotto l'acqua corrente. A tal fine, scollegare l'apparecchio dall'alimentazione elettrica! Non immergere l'apparecchio sotto l'acqua.
- Il rasoio non è adatto all'uso sott'acqua.
- Conservare il prodotto in un luogo asciutto e non esporlo a temperature inferiori a 5°C e superiori a 35°C.
- Non usare il rasoio se è danneggiato.
- Questo prodotto può essere utilizzato da bambini di età superiore agli 8 anni e da persone con ridotte capacità fisiche, sensoriali o mentali o con scarsa esperienza e conoscenza, se sono sorvegliati durante l'uso o hanno ricevuto istruzioni per l'uso sicuro del prodotto e ne hanno compreso i pericoli.

Funzioni

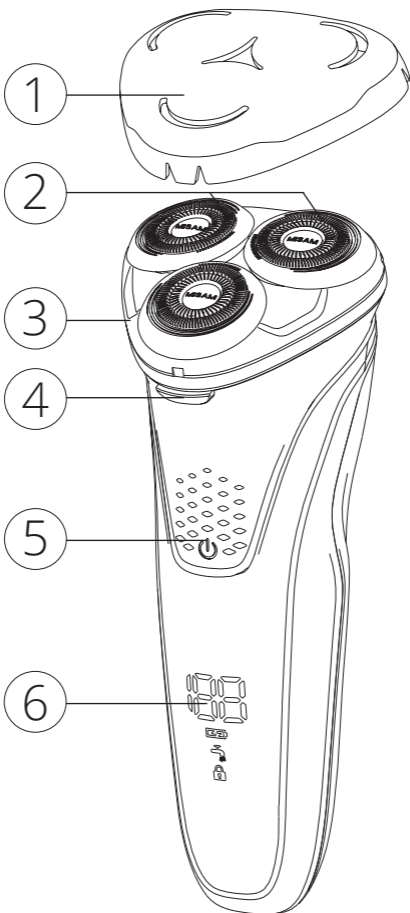

1. Coperchio di protezione
2. Testine di rasoio
3. Piastra di rasatura
4. Pulsante di rilascio
5. Pulsante on/off
6. Display

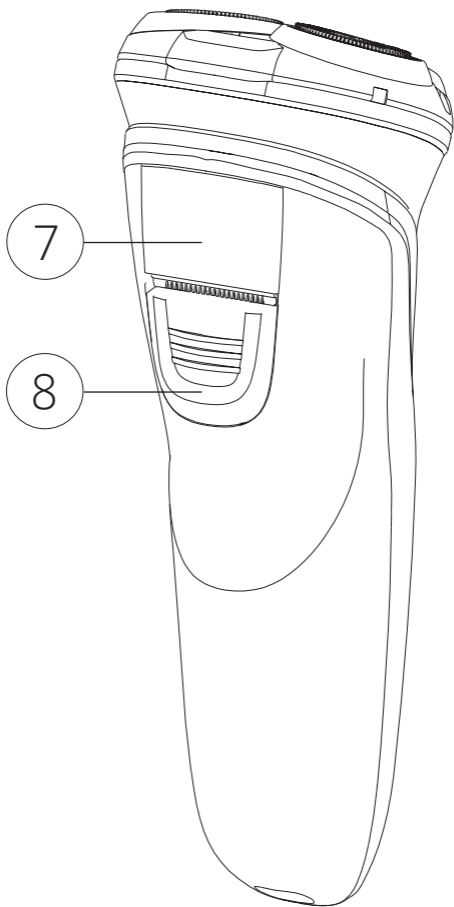

- 7. Trimmer
- 8. Sgancio del trimmer

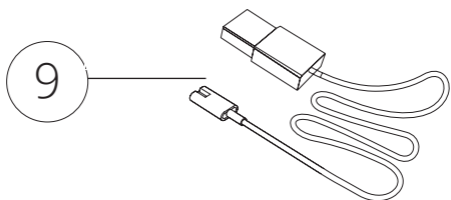

- 9. Cavo di ricarica USB
- 10. Spazzola per la pulizia
- 11. Istruzioni

Ricarica

Il rasoio deve essere caricato prima del primo utilizzo. Il display (6) mostra lo stato di carica della batteria. Se la batteria è quasi scarica, questo viene segnalato da un segnale acustico. Per la ricarica, collegare l'apparecchio alla rete elettrica. Utilizzare il cavo di ricarica USB in dotazione e collegarlo all'adattatore di ricarica USB. In alternativa, è possibile utilizzare qualsiasi slot USB collegato all'alimentazione.

Rasatura

Per iniziare la rasatura, premere il pulsante di accensione (5) situato sulla parte anteriore del rasoio. Tirare il rasoio lentamente e dolcemente sulle zone da rasare. Per tagliare i peli più lunghi, è possibile attivare il trimmer (7) premendo brevemente il rilascio del trimmer (8).

Blocco viaggio

Tenere premuto il pulsante on/off (5) per 3 secondi per attivare il blocco del viaggio. Un segnale acustico conferma l'avvenuto bloccaggio. Sul display appare il simbolo del lucchetto (6). Ripetere la procedura per sbloccare il blocco di viaggio.

Display

Il numero sul display mostra quanto tempo rimane per la rasatura prima che l'apparecchio debba essere caricato. Un piccolo simbolo di spina appare quando la carica è presto richiesta. Il simbolo del rubinetto serve a ricordare di lavare regolarmente l'apparecchio. Quando appare il simbolo, si sente un breve bip.

Pulizia e manutenzione

Spegnere il rasoio e scollegarlo dall'alimentazione prima di procedere alla pulizia! Sbloccare la piastra della testina del rasoio (3) con il pulsante di sblocco (4) e capovolgerla. Ora si può pulire l'interno delle testine del rasoio con acqua.

Per rimuovere peli e sporcizia dalle lame, girare lentamente le testine del rasoio in senso orario, estraendole delicatamente. Le lame possono ora essere pulite con la spazzola (10). Dopo la pulizia, controllare che tutte le testine dei rasoi siano di nuovo saldamente alloggiati nell'alloggiamento.

Domande frequenti/ risoluzioni di problemi

Problema	Causa	Soluzione
Rasatura insufficiente	Le lame sono state danneggiate o usurate	Sostituire le lame con nuove testine di rasoio.
	Testine di rasatura sporche	Pulire accuratamente le testine dei rasoi.
	Livello di elettricità della batteria basso	Caricare la batteria con il cavo di carica.
Nessuna funzione dopo l'accensione	La batteria è scarica	Caricare la batteria
	Interruttore difettoso	Contattate il nostro servizio clienti
Il display a LED non funziona	Display o circuito stampato rotto	Contattate il nostro servizio clienti
Il rasoio non può essere addebitato	Il rasoio o l'adattatore è rotto	Contattate il nostro servizio clienti

Smaltimento

Il prodotto non deve essere smaltito con i normali rifiuti domestici. Seguire le norme locali per lo smaltimento separato di prodotti elettrici ed elettronici. Un corretto smaltimento contribuirà a prevenire gli effetti negativi sull'ambiente e sulla salute.

Produttore

VEHNS GROUP GmbH
Theatinerstraße 40-42
80333 Monaco
Germania

www.vehnsgroup.com
www.ailoria.com

Kundenservice

service@vehnsgroup.com

MADE IN CHINA



Salvo modifiche ed errori.

Il produttore non si assume alcuna responsabilità per danni derivanti da un uso scorretto, improprio o incompatibile del prodotto.

© VEHNS GROUP GmbH
Version 1.0 – 10/2020

AILORIA

www.ailoria.com

VEHNS GROUP GmbH
Theatinerstraße 40-42
80333 Monaco
Germania